

# GECOBX

ALLIE LA MANIABILITÉ À LA SÉCURITÉ

## LES POINTS FORTS :

Optimise le stockage et le déplacement des outils (type banche, cône...)

Manutention à la grue grâce aux anneaux de levage

Faible largeur, passage entre les portes possible

Frein centralisé

Peinture suivant le RAL de votre choix



 CERTIFICATION CE

## OPTIONS :

- Couvercle étanche sur vérins
- Support pulvérisateur
- Sans compartiment
- Bac intérieur amovible
- Marquage
- Galvanisation



DEMANDE DE DEVIS  
EN LIGNE !

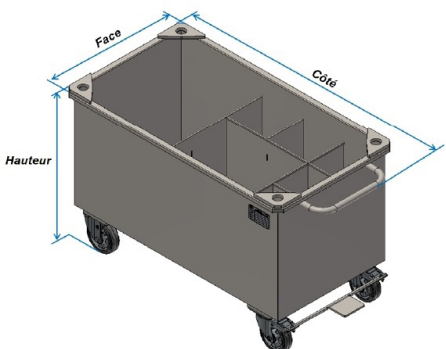

Caractéristiques	Cotation	Référence	450	700
<ul style="list-style-type: none"> <li>• Ensemble mécano-soudé en tôles ép.3 mm</li> <li>• Bords de cuve renforcés par pliages anti-coupures</li> <li>• Compartiments en ép.2 mm</li> <li>• Roulettes diamètre 160 caoutchouc (2 fixes et 2 pivotantes à frein déporté)</li> <li>• Pédale de frein centralisée</li> </ul>		Charge (Kg)	500	500
		Face (mm)	700	700
		Côté (mm)	1398	2069
		Hauteur (mm)	822	822
		Poids (Kg)	110	135
		Référence	BOX0450	BOX0700