

# GECOFLEX

TRÈS POLYVALENTE

5 volumes de 500 à 2 000 L

## LES POINTS FORTS :

### Multiusages

Tous types de déchets :

- Lourds (gravats, bois)
- Volumineux (cartons, DIB...)
- Métalliques (chutes, profilés, copeaux...)

Prise par chariot élévateur

Bord extérieur 3 plis anti-coupure et robustesse de la cuve

Peinture suivant le RAL de votre choix



 | CERTIFICATION CE

## OPTIONS :

- Roulettes
- Couvercle
- Renforcée
- Prise gerbeur
- Anneaux de levage
- Marquage
- Galvanisation
- Inox



## LE SAVIEZ-VOUS ?

Cette benne est équipée d'un déverrouillage automatique

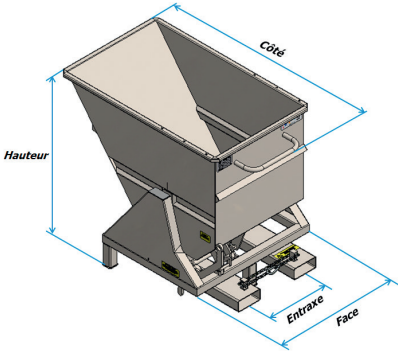

Caractéristiques	Cotation	Volume (L)						
		500	900	1200	1600	2000		
<ul style="list-style-type: none"> <li>• Tôle acier S235JR et S355JR décapée, ép.3 mm</li> <li>• Renforcement par pliage au niveau de la ceinture haute et sur les flancs de cuve</li> <li>• Angles intérieurs renforcés</li> <li>• Cornières de renfort soudées en face avant et arrière</li> <li>• Basculement de cuve amorti par butées caoutchouc</li> <li>• Test d'étanchéité si déchet liquide</li> <li>• Soudure extérieure continue et intérieure par chenilles</li> <li>• Articulation de cuve sur coussinets auto-lubrifiants sans entretien</li> <li>• Chaîne de sécurité</li> </ul>		Charge (Kg)	Pieds	1500	1500	1800	1800	1800
			Roulettes	600	600	800	1200	1200
		Ø roulettes	125	125	160	160	160	
		Face (mm)	920	1540	1540	2060	2060	
		Côté (mm)	1389	1389	1524	1524	1659	
		Hauteur (mm)	Pieds	1110	1110	1225	1225	1325
			Roulettes	1129	1129	1279	1279	1379
		Entraxe (mm)	450	800	800	800	800	
		Fourreaux (mm)	170x70	170x70	170x70	170x70	170x70	
		Poids (kg)	165	215	240	295	325	
		Référence	GFL0500	GFL0900	GFL1200	GFL1600	GFL2000	